



1^{er} ATELIER DE PROJET

Deuxième semestre de l'année universitaire 18-19, de février à juin 2019.

Dix étudiants :



4 étudiants en L1 S&D



1 étudiante de l'ENSCI-les Ateliers



4 étudiants de l'ENSAG



1 étudiante UGA en réorientation
Biologie → Design



INVESTIR L'UNIVERSITÉ

DE L'ESPACE DE TRAVAIL AU LIEU DE VIE

Concevoir des aménagements pour de nouveaux espaces de vie et d'étude informels, afin d'améliorer le bien-être et la réussite des étudiants.

En identifiant les usages et attentes des utilisateurs des lieux, il s'agira d'investir les halls du bâtiment E au DLST, sur 4 niveaux.

Repenser le mobilier et les agencements nécessaires et propices à la rencontre, l'information, la détente, le travail en groupe...



**INVESTIR L'UNIVERSITÉ
DE L'ESPACE DE TRAVAIL AU LIEU DE VIE**



TROIS PROPOSITIONS

Investir l'université

TIERS LIEUX

Sarah Vasselon, Ieva Petrulionytė, Sooyeon Lee

1 Notre intention

Problématique

“

Investir des tiers lieux à l'université à travers
un espace **convivial** stimulant **l'échange** et **la rencontre**
entre les étudiants du DLST

”

2 Proposition globale

Zoning général
Batiment E

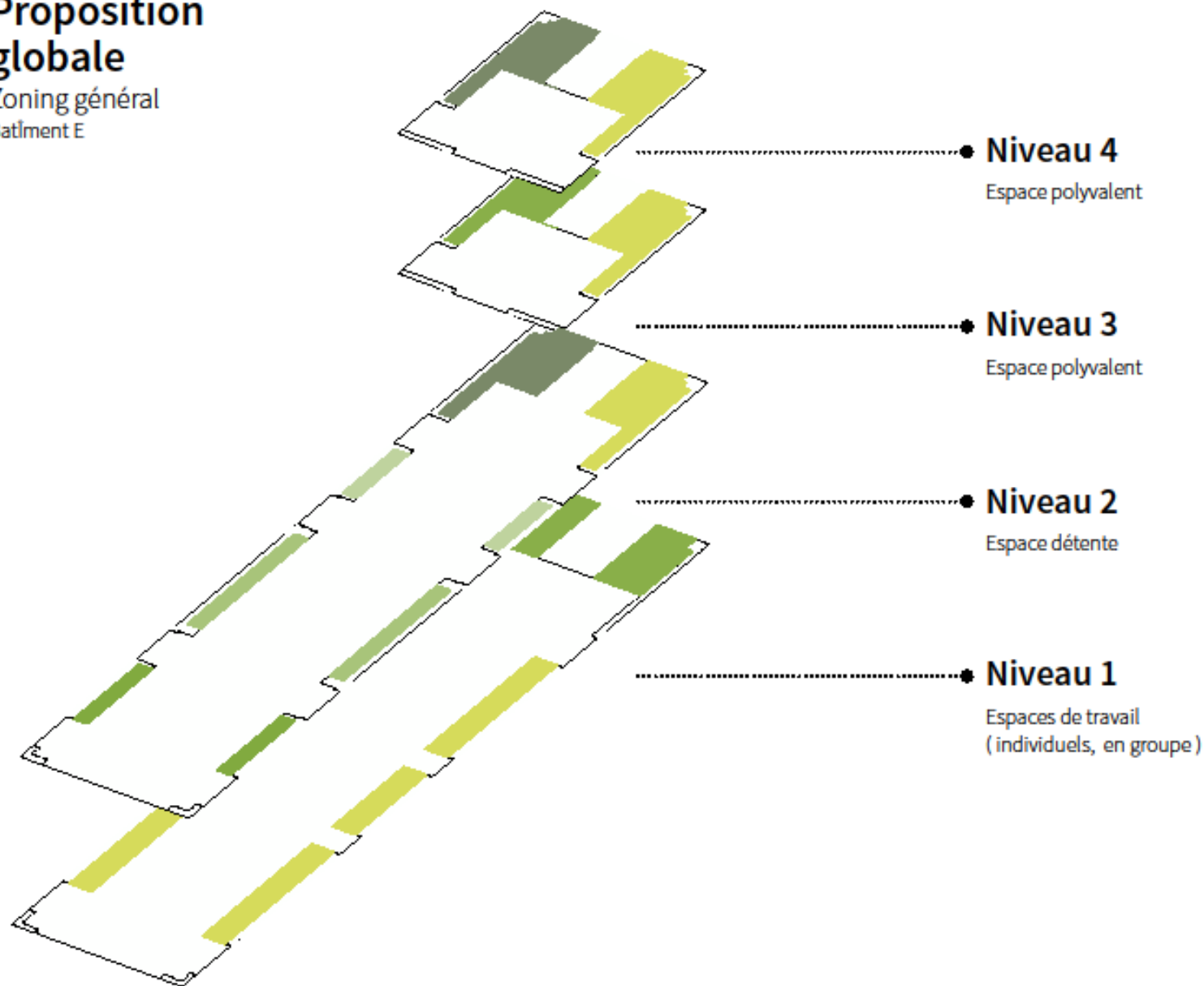

3 Proposition détaillée

R+1



Vue en perspective
Espace détente

3 Proposition détaillée

R+1

Espace détente 2



Bois

Contre plaqué bouleau (ou bois massif ignifugé)
Épaisseur : 20mm
Avec de la peinture bois ignifugée



Roulette

Roulette fixe avec blocage
Diamètre : 30 mm



Coussin

Polyester ignifugé
Épaisseur : 15mm

Bois

Épaisseur : 5mm

Bois

Épaisseur : 20mm



Tube

Tube rond aluminium
Diamètre : 30mm

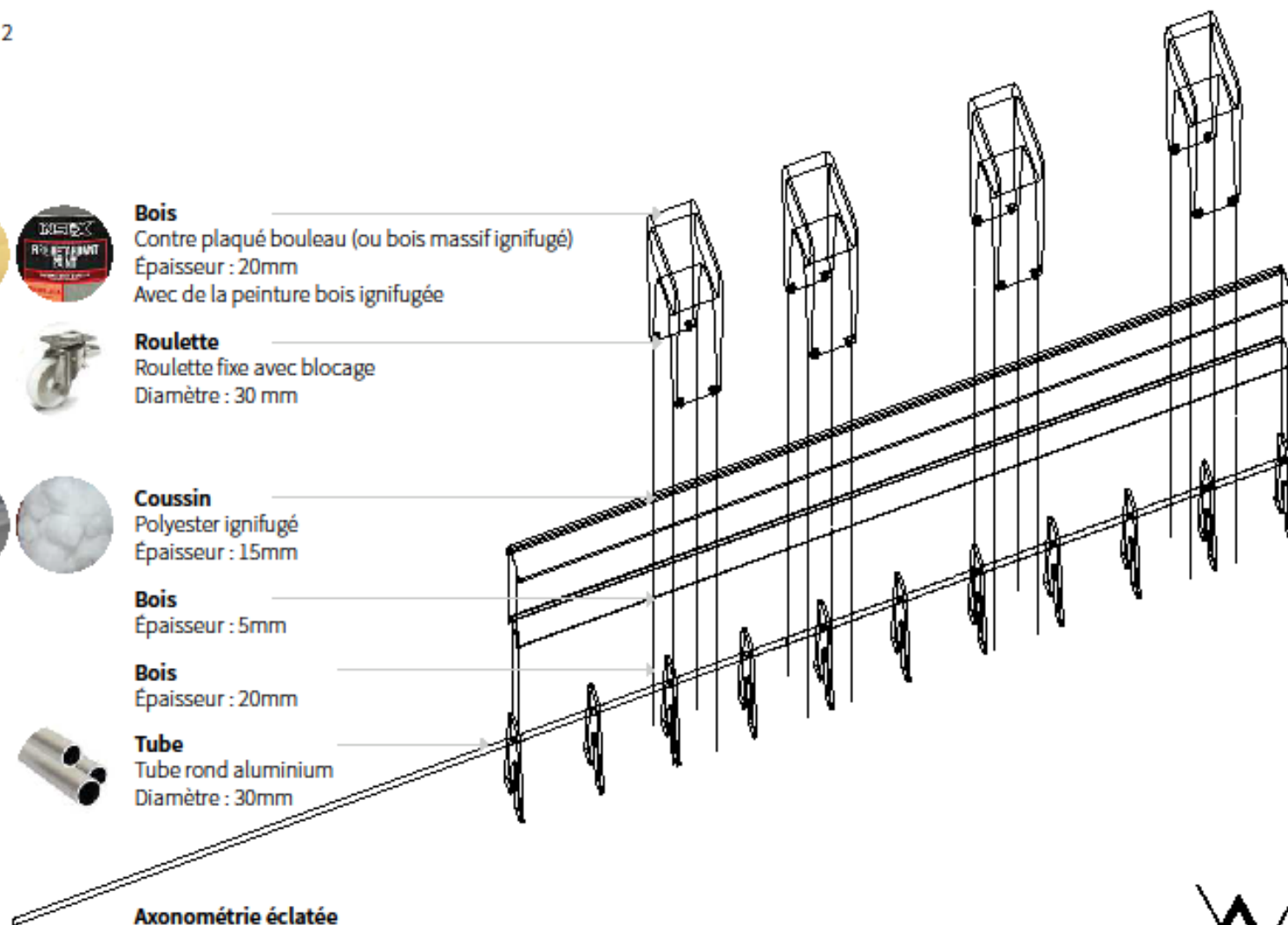

Axonométrie éclatée

Fiche technique

TA BOITE

Investir l'université
DLST
2019

LE GROUPE



Julie
Granjon
DLST



Emna
Choukatli
ENSAG



Monaim
Benjeddah
ENSAG

LE CONCEPT

L'intention du projet

« Favoriser l'appropriation des espaces en responsabilisant les étudiants afin qu'ils deviennent acteurs du projet. »

LE CANA' PAIX



BOX NETTOYAGE

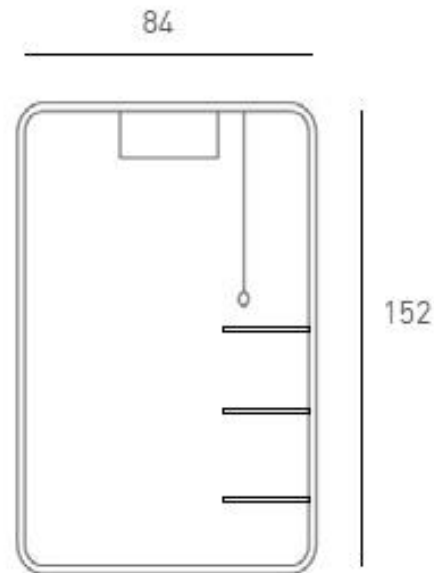

« Nous nous sommes aperçus que lorsqu' un étudiant renversait sa tasse de café dans le DLST, même s'il en avait la volonté, il ne pouvait pas nettoyer.
Nous avons souhaité mettre à disposition des étudiants un kit de ménage afin d'alléger le travail du personnel d'entretien et les responsabiliser.»



TA BOITE

Merci pour votre attention

E
NS/
AG



La Région
Auvergne-Rhône-Alpes



Abdelhak Goumidi, Ceylan Bougie,
Luc Wagnon et Sidonie Couédel,
suivi par Loïc Lobet

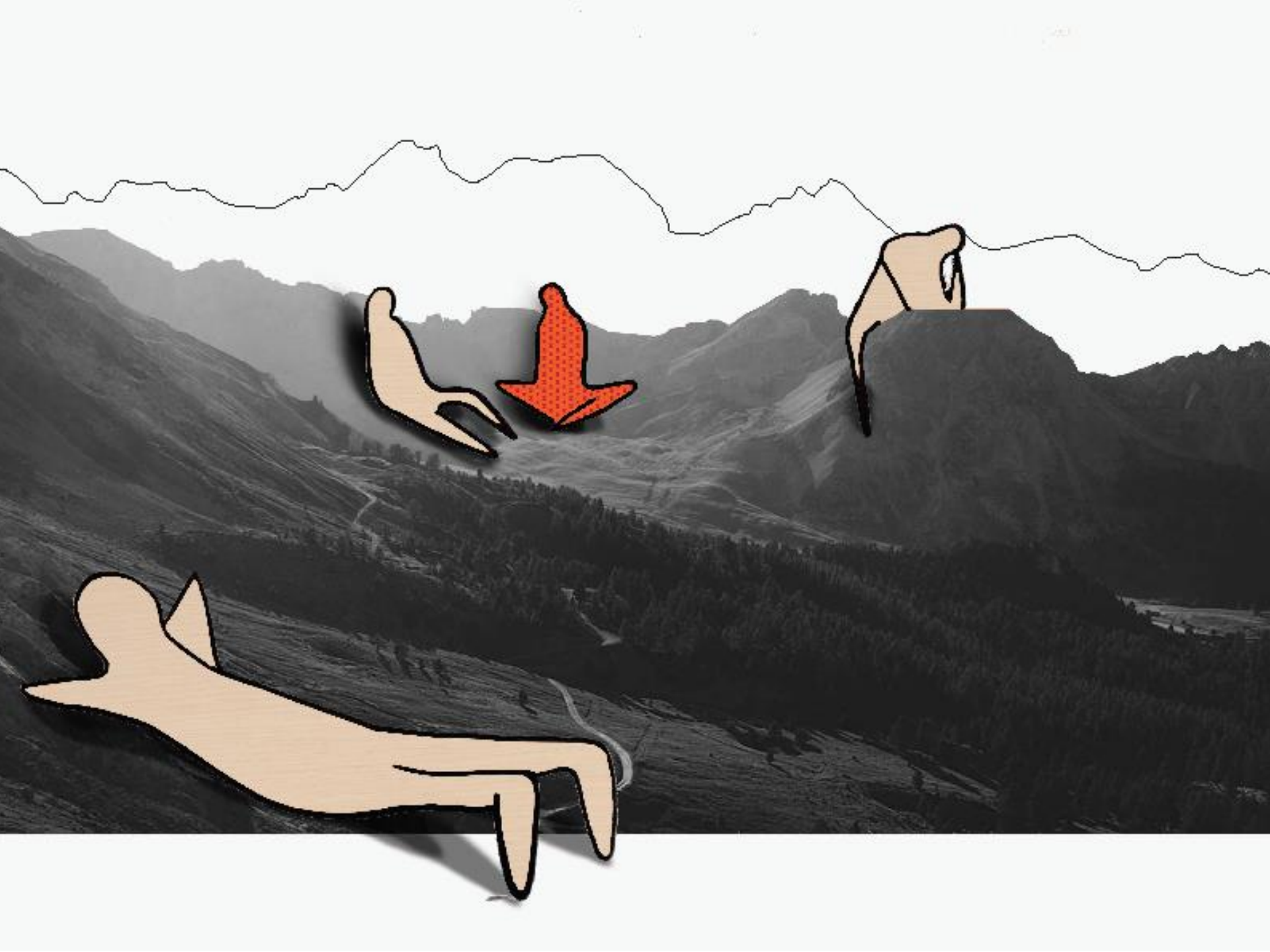

1er. espace couloir - échelle 1



les alcoves





1er. espace couloir – cotations

vue de côté



600 | 1200



500

plan





matériaux

